

Rolleiflex 6003 professional

Ihr Einstieg in die kreative Bildgestaltung

hochwertig
komfortabel
kostengünstig
zukunftsicher



Sie möchten die kreativen Möglichkeiten von Mittelformat nutzen und dabei komfortabel und kostengünstig fotografieren? Dann sollten Sie die neue Rolleiflex 6003 professional kennenlernen. Sie verschafft Ihnen den optimalen Freiraum, den Sie sich für Ihre Kreativität schon immer gewünscht haben.

- Ihr zukunftsicheres Konzept beherrscht alle Spielarten der klassischen Fotografie und erschließt gleichzeitig die neuen Möglichkeiten der digitalen Bildaufzeichnung.
- Ihre überlegene Ausstattung wird nur von der Rolleiflex 6008 integral übertroffen.
- Von ihrem einzigartigen Bedienungskomfort kann so manche Kleinbildkamera nur träumen.
- Ihre Kompaktheit macht sie trotz anspruchsvoller Komplettausstattung auch beim Außeneinsatz unschlagbar.
- Die Konzentration auf das Wesentliche berücksichtigt auch den ökonomischen Aspekt, läßt dabei aber alle Chancen für eine spätere Aufrüstung offen.

Das optimale Bildformat für kreatives Gestalten

Die meisten professionellen Mittelformat-Fotografen haben sich für 6x6 entschieden. Nicht zuletzt wegen seiner überlegenen Abbildungsqualität. Denn 6x6 enthält 3,7mal so viele Informationen wie eine entsprechende Kleinbildaufnahme und immerhin noch ein Drittel mehr als 4,5x6. Das zeigt sich vor allem bei der Diaprojektion. 6x6 nutzt die Fläche der Leinwand optimal aus und läßt seine visuelle Überlegenheit schon auf den ersten Blick erkennen. Und für spätere Vergrößerungen hat 6x6 eine „kreative Reserve“. Sie verkraftet spielend spannungsreiche Bildausschnitte im Hoch- und Querformat. Ein zusätzlicher Anreiz für die kreative Bildgestaltung.

Rollei
fototechnic

Motivgenaue Belichtung

Die TTL-Belichtungsmessung und Belichtungsregelung ist – im Mittelformat keineswegs selbstverständlich – im Kamerakörper der Rolleiflex 6003 professional integriert. Damit ist sie unabhängig vom verwendeten Sucheraufsatz und Objektivvorsatz jederzeit voll wirksam, natürlich auch im Nahbereich. Herausragend ist die freie Wahl der Belichtungsart zwischen drei Automatikfunktionen, manueller Nachführmessung sowie mittenbetonter Mehrzonen- und Spotmessung. Belichtungskorrektur, Meßwertspeicherung und Belichtungsreihen-Automatik (bracketing) entsprechen höchsten professionellen Ansprüchen, bei einfachster Bedienung. Alle wichtigen Kamerafunktionen werden über LED im Sucher angezeigt, genauso wie der Betriebszustand der Kamera einschließlich der Akkuspannung über CheckControl.

Dosierter Blitzlichteinsatz

Mit systemkonformen Blitzgeräten (SCA 300 System) und den bis zur 1/1000 Sek. blitzsynchronisierten Zentralverschlußobjektiven stellt die TTL-Blitzlichtsteuerung eine optimale Lösung dar. Das gilt auch für die automatische Blitzaufhellung bis 3 EV in fein dosierbaren Drittelstufen. Sie ergibt beim Aufhellen von Schatten und starken Motivkontrasten harmonische Objektausleuchtungen.

Komfort durch motorischen Filmtransport

Der integrierte Motorantrieb spielt mit 2 Bildern/Sek. seine Stärke beispielsweise bei

Action- und Modeaufnahmen aus. Bei Einzelaufnahmen garantiert er ständige Schußbereitschaft. Darüber hinaus besorgt er beim Filmwechsel aber auch das automatische Vorspulen auf Bild 1 und nach der letzten Aufnahme das selbsttätige Aufspulen des belichteten Films.

Professionelle Energieversorgung

Der wiederaufladbare, schnell wechselbare NC-Spezialakku ist für 500 Aufnahmen gut. Er läßt sich schon nach einer 10-min-Ladung wieder einsetzen und ist nach einer Stunde voll aufgeladen. Ein Höchstmaß an Flexibilität bieten die Wiederaufladung über den Zigarettanzünder im PKW sowie ein externer Akkuananschluß.

Extrem schneller Filmwechsel

Serienmäßig ist die Rolleiflex 6003 professional mit einer Filmrückwand 6x6/120 für 12 Aufnahmen ausgestattet. An ihr wird die Filmempfindlichkeit in Drittelstufen von ISO 25/15° bis 6400/39° eingestellt. Diese Rückwand ermöglicht in Verbindung mit der schon erwähnten Vorspul- und Aufspulautomatik sowie den vorladbaren Filmeinsätzen extrem schnelle Aufnahmefolgen. Außerdem verleiht sie der Kamera ihre kompakte Handlichkeit.

Die Filmrückwand läßt sich nicht nur gegen Polaroid- und Langfilmmagazin sowie das Digital ChipPack austauschen, sondern selbstverständlich auch gegen die Film-Schnellwechsellmagazine 6x6/120 und 6x6/220

der Rolleiflex 6008. Damit stehen dem Fotografen zusätzliche Möglichkeiten der professionellen Mittelformatfotografie offen.

Objektivprogramm der Spitzenklasse

Dem hohen Anspruchsniveau der Kamera entspricht auch das Objektivprogramm. Es umfaßt 23 Objektive zwischen 30 und 1000 mm Brennweite einschließlich Shift, Zoom und Super-Tele. Für die optimale Abbildungsqualität bürgen die Weltmarken Carl Zeiss und Schneider-Kreuznach genauso wie die von Rollei entwickelte Direct-Drive-Technik. Sie bewirkt eine hochpräzise Steuerung der Blenden- und Verschlußlamellen und ermöglicht hohe Lichtstärken und ultrakurze Verschußzeiten bis zur 1/1000 Sek.

Ein geniales Kamerasystem

Das Zubehörangebot läßt an Umfang und Vielseitigkeit keine Wünsche offen. Es entspricht dem Programm der Rolleiflex 6008 integral (ohne MasterControl) und reicht vom Zubehör für die Makrofotografie bis zu speziellen Sucheraufsätzen, Einstellscheiben, Objektivvorsätzen, Auslösern und einem Funktionshandgriff für die optimale Kamerahaltung beim Einsatz unterschiedlicher Sucheraufsätze. Dem Anwender eröffnen sich damit weitere fotografische Einsatzbereiche und die Chance, seine individuellen Vorstellungen in idealer Weise zu realisieren.

Einzelheiten der Funktionen und Möglichkeiten stehen im ausführlichen Prospekt zur Rolleiflex 6008.

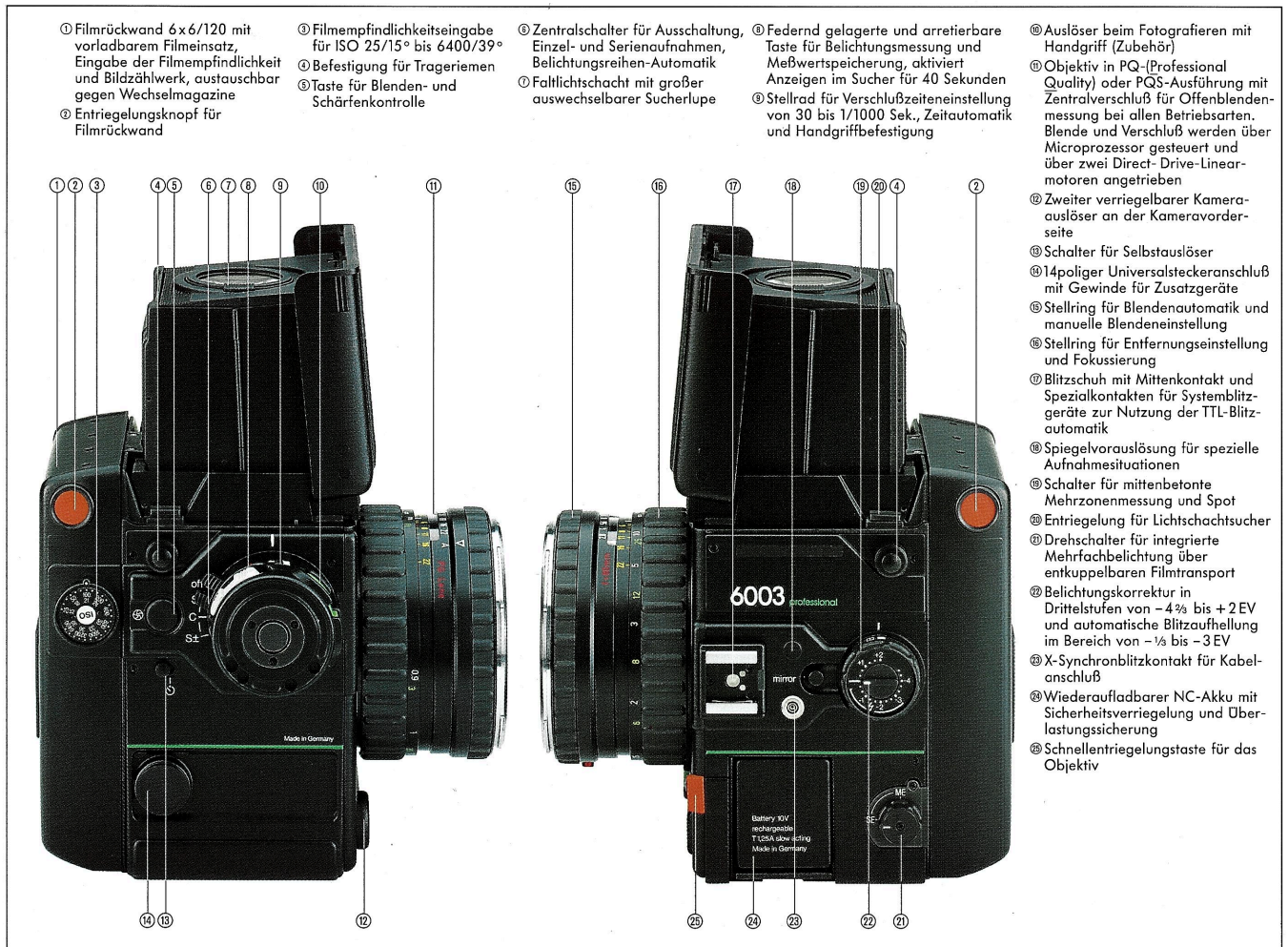

- ① Filmrückwand 6x6/120 mit vorladbarem Filmeinsatz, Eingabe der Filmempfindlichkeit und Bildzählwerk, austauschbar gegen Wechselmagazine
- ② Entriegelungsknopf für Filmrückwand

- ③ Filmempfindlichkeitseingabe für ISO 25/15° bis 6400/39°
- ④ Befestigung für Trageriemen
- ⑤ Taste für Blenden- und Schärfenkontrolle

- ⑥ Zentralschalter für Ausschaltung, Einzel- und Serienaufnahmen, Belichtungsreihen-Automatik
- ⑦ Faltrichtschacht mit großer austauschbarer Sucherlupe

- ⑧ Federnd gelagerte und arretierbare Taste für Belichtungsmessung und Meßwertspeicherung, aktiviert Anzeigen im Sucher für 40 Sekunden
- ⑨ Stellrad für Verschußzeiteinstellung von 30 bis 1/1000 Sek., Zeitautomatik und Handgriffbefestigung

- ⑩ Auslöser beim Fotografieren mit Handgriff (Zubehör)
- ⑪ Objektiv in PQ-(Professional Quality) oder PQS-Ausführung mit Zentralverschluß für Offenblendenmessung bei allen Betriebsarten. Blende und Verschuß werden über Microprozessor gesteuert und über zwei Direct-Drive-Linearmotoren angetrieben
- ⑫ Zweiter verriegelbarer Kameraauslöser an der Kameravorderseite
- ⑬ Schalter für Selbstauslöser
- ⑭ 14poliger Universalsteckeranschluß mit Gewinde für Zusatzgeräte
- ⑮ Stellring für Blendenautomatik und manuelle Blendeneinstellung
- ⑯ Stellring für Entfernungseinstellung und Fokussierung
- ⑰ Blitzschuh mit Mittlenkontakt und Spezialkontakten für Systemblitzgeräte zur Nutzung der TTL-Blitzautomatik
- ⑱ Spiegelvorauslösung für spezielle Aufnahmesituationen
- ⑲ Schalter für mittenbetonte Mehrzonenmessung und Spot
- ⑳ Entriegelung für Lichtschachtsucher
- ㉑ Drehschalter für integrierte Mehrfachbelichtung über entkoppelbaren Filmtransport
- ㉒ Belichtungskorrektur in Drittelstufen von -4/3 bis +2 EV und automatische Blitzaufhellung im Bereich von -1/3 bis -3 EV
- ㉓ X-Synchronblitzkontakt für Kabelanschluß
- ㉔ Wiederaufladbarer NC-Akku mit Sicherheitsverriegelung und Überlastungssicherung
- ㉕ Schnellentriegelungstaste für das Objektiv